

現況写真《工事前状況》

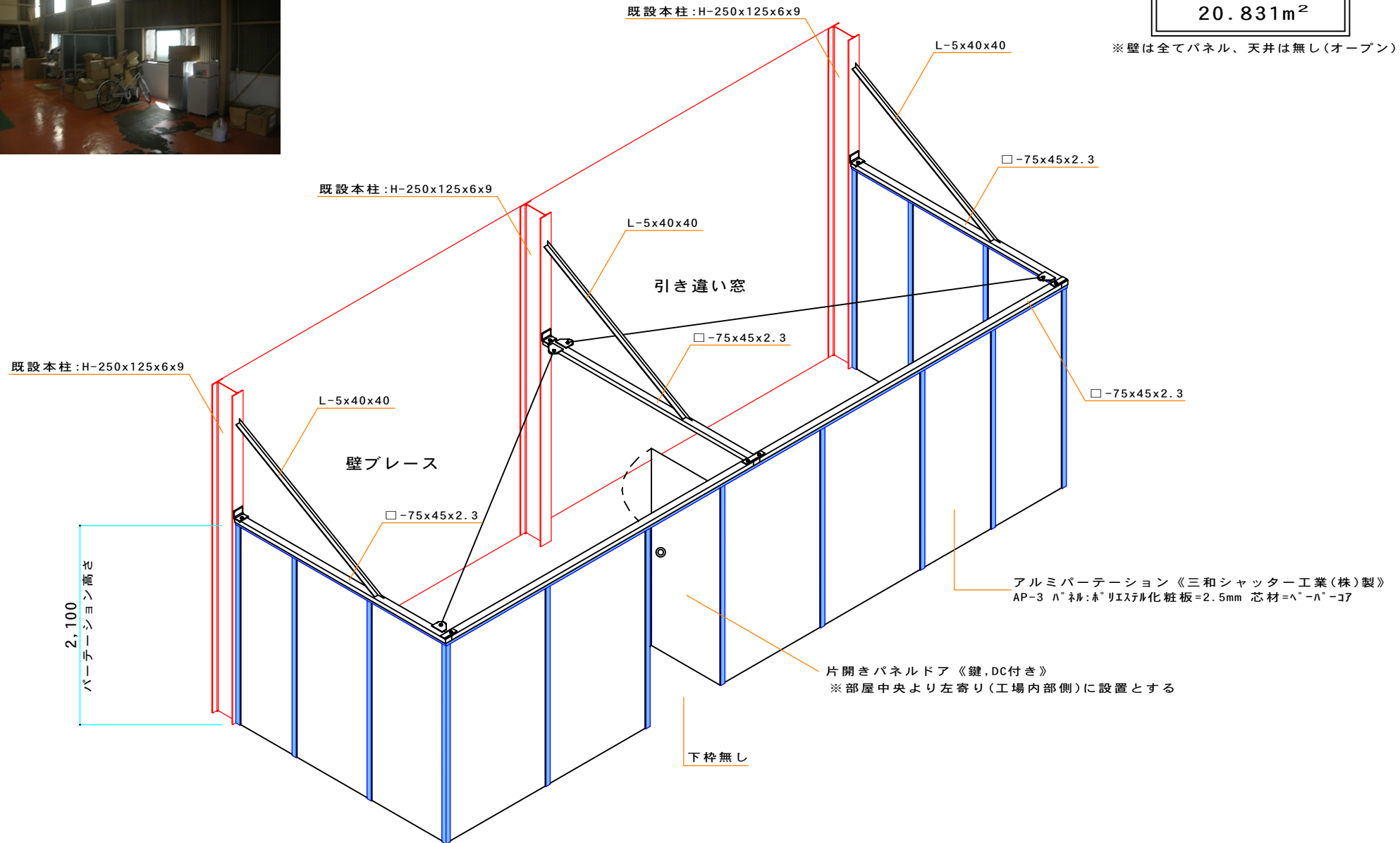

事務室
20.831m²

※壁は全てパネル、天井は無し(オープン)



注)現図面はイメージパース図です。詳細,寸法,納まりは施工図が<正>となります。

(録)	承認	工 事 名 アルミパーティション新設工事	図 面 名 パース図	図 面 番 号 No-2
		三和シャッター工業(株) 〒486-0807 春日井市大手町1088番地 TEL:0566-31-0973 www.tomsutsuki.com	縮 尺 S-1/**	日 付 平成30年 10月 25日

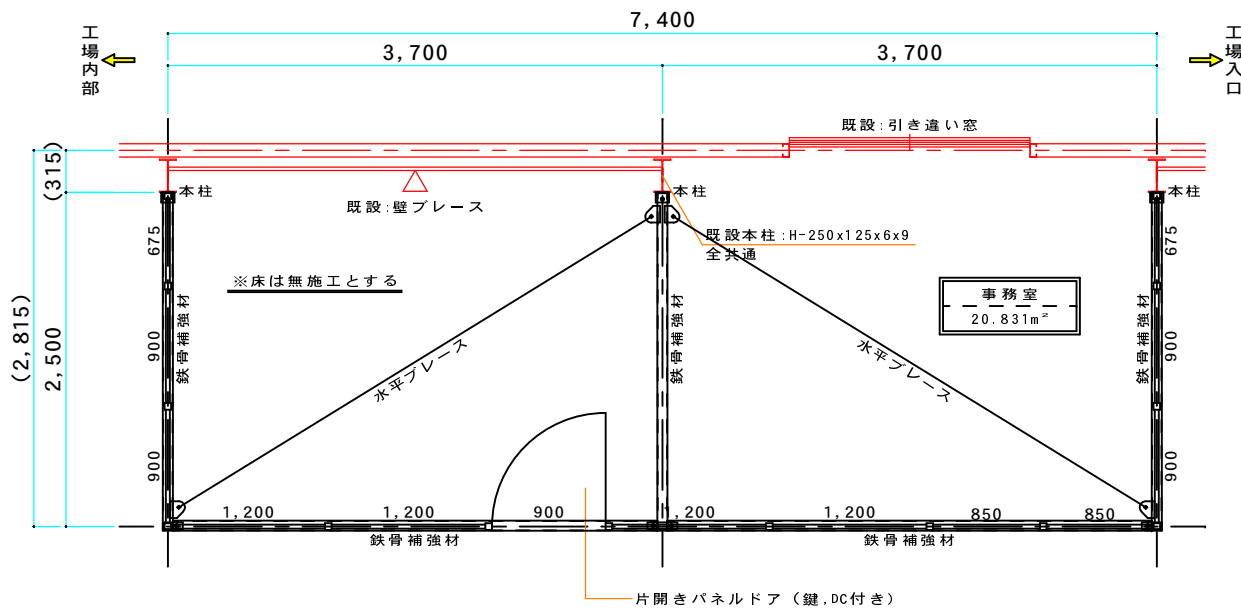

平面図 S=1/20 ※壁は全てパネル、天井は無し(オープン)
注)ポスト(パネル割)は施主様との打合せによる

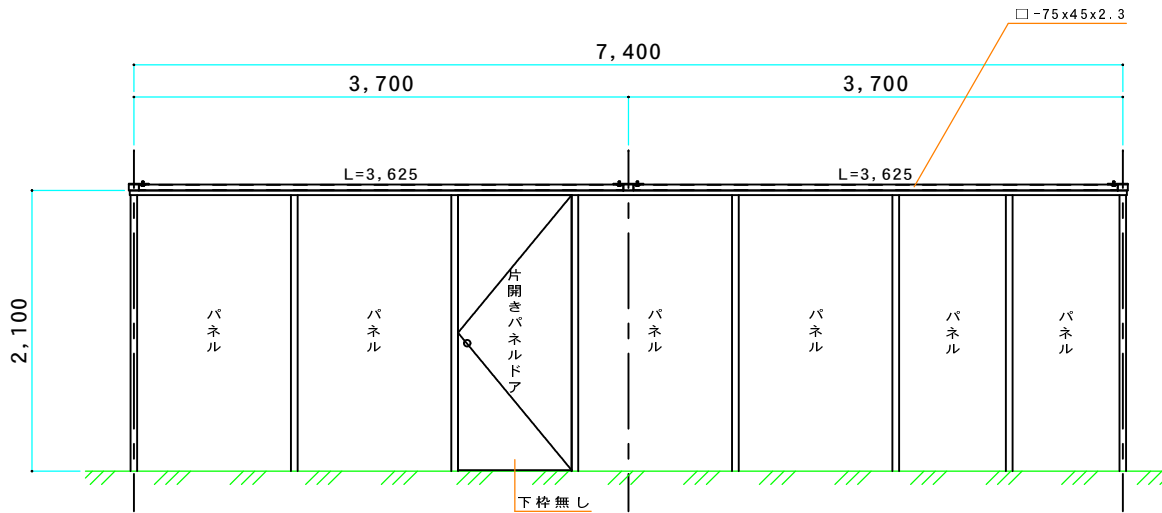

立面図 S=1/20 ※壁は全てパネル、天井は無し(オープン)



＜工事概要＞

*****様 〒****-**** **県***市**町**番

依頼内容:工場内にアルミパーテーションを新設

工事目的:20㎡以上の独立した事務スペースを確保するため

＜工事特性＞

平日工事可能 電気、水道、トイレは拝借可能

＜仕様条件＞

アルミパーテーション 高さは2,100mm 扉は1カ所《片開き扉》※天井無し(補強材のみ)

片開き扉:パネル 鍵、ドアクローザー付き

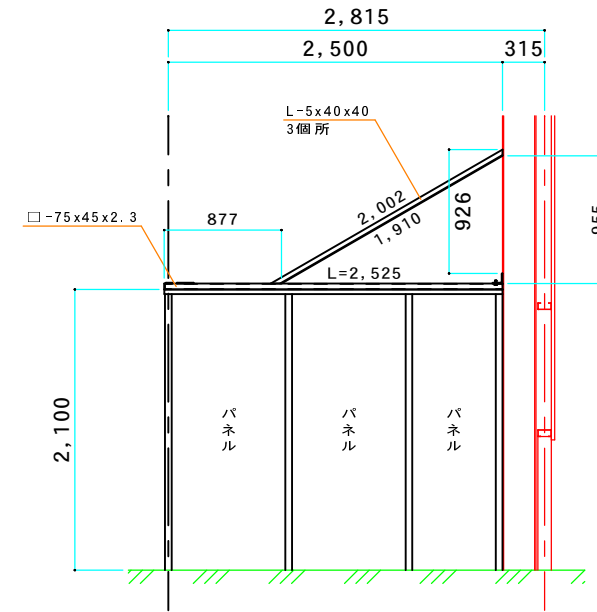
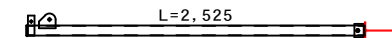

立面図 S=1/20 ※壁は全てパネル、天井は無し(オープン)

